

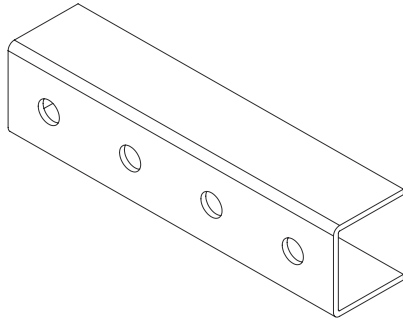

4182I



Acabados: GC.

Características:

- Metálico
- No propagador de la llama
- Componente conductor eléctrico
- Con recubrimiento metálico, resistencia a la corrosión:

Recubrimiento GC: clase 6

INSTRUCCIONES DE USO

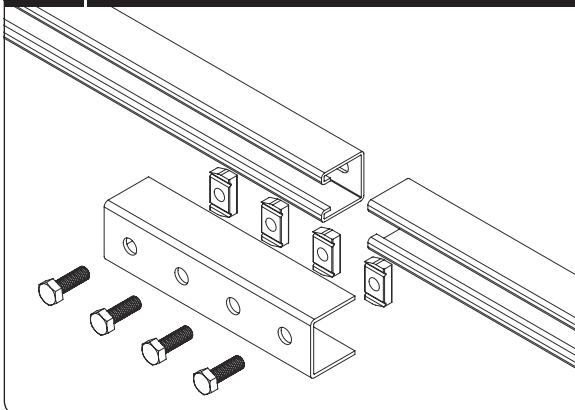

- La unión 4182I se emplea para unir perfiles 41x41 y 82x41 garantizando una resistencia de la unión mayor o igual a la ofrecida por el perfil.
- Para garantizar la resistencia de la unión entre perfiles 82x41 emplee dos piezas 41/82I, una por cada cara ranurada del mismo.
- Para fijar la pieza a dichos perfiles se necesita, por cada pieza 41/82I:
 - + Por la cara abierta del perfil 4 tornillo M10x30 DIN 933 u 4 tuerca muelle o tuercas antideslizantes.
 - + Por la cara perforada del perfil 4 conjuntos tornillo B3 (sólo posible con perfiles 41x41).

Productos relacionados:

Perfilería y accesorios gama BASORPERFIL 4182.